

RIVETEUSE DRV150 - ACCESSOIRES

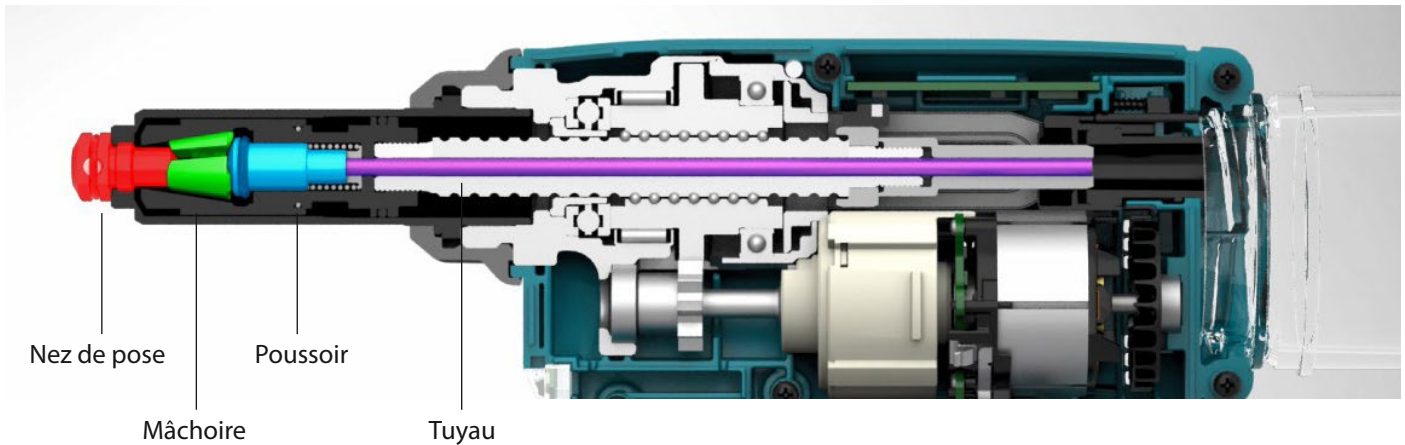

Pour chaque mesure, utilisez la bonne combinaison de nez, mâchoire, poussoir et tuyau:

RIVET	NEZ DE POSE	MACHOIRE	POUSSOIR	TUYAU
				
Ø 2,4 mm Ø mandrin 1,4 - 1,6 mm	2,4	4,8	Ø 1,9 mm	Ø 2,2 mm (argent)
Ø 3,2 mm Ø mandrin 1,8 - 2,1 mm	3,2		Ø 2,5 mm	Ø 2,6 mm (noir)
Ø 4,0 mm Ø mandrin 2,2 - 2,6 mm	4,0		Ø 3,1 mm	aucun
Ø 4,8 mm Ø mandrin 2,6 - 3,2 mm	4,8		Ø 3,6 mm	aucun

ACCESSOIRES DRV150

SET	REF.	CONTENU	REMARQUE
Set 2,4 mm *	199729-4	Nez de pose + poussoir + tuyau	
Set 3,2 mm *	199728-6	Nez de pose + poussoir + tuyau	
Set B 4,0 mm *	191C04-2	Nez de pose + poussoir (sans tuyau)	
Set B 4,8 mm **	191C03-4	Nez de pose + poussoir (sans tuyau)	
Mâchoire 4,8 **	199731-7	Mâchoire 4,8 (portée 2,4 - 4,8 mm)	

* Livrée en standard

** Monté en standard

DRV150 - DETAILS

Rivet		Nez de pose		Repère sur la mâchoire	Poussoir		Tuyau	
Taille	Diamètre du mandrin	Repère sur le nez de pose	Diamètre d'orifice		Diamètre d'orifice	Couleur	Diamètre d'orifice	Couleur
Ø2,4 mm (3/32")	Ø1,4 - 1,6 mm	2.4	Ø1,9 mm	4.8	Ø1,9 mm	Gris	Ø2,2 mm	Argent
Ø3,2 mm (1/8")	Ø1,8 - 2,1 mm	3.2	Ø2,4 mm	4.8	Ø2,5 mm	Noir	Ø2,6 mm	Noir
Ø4,0 mm (5/32")	Ø2,2 - 2,6 mm	4.0	Ø3,0 mm	4.8	Ø3,1 mm	Gris	Aucun *	-
Ø4,8 mm (3/16")	Ø2,6 - 3,2 mm	4.8	Ø3,6 mm	4.8	Ø3,6 mm	Noir	Aucun *	-

*. Le tuyau n'est pas nécessaire au fonctionnement.

RIVETEUSE DRV250 - ACCESSOIRES

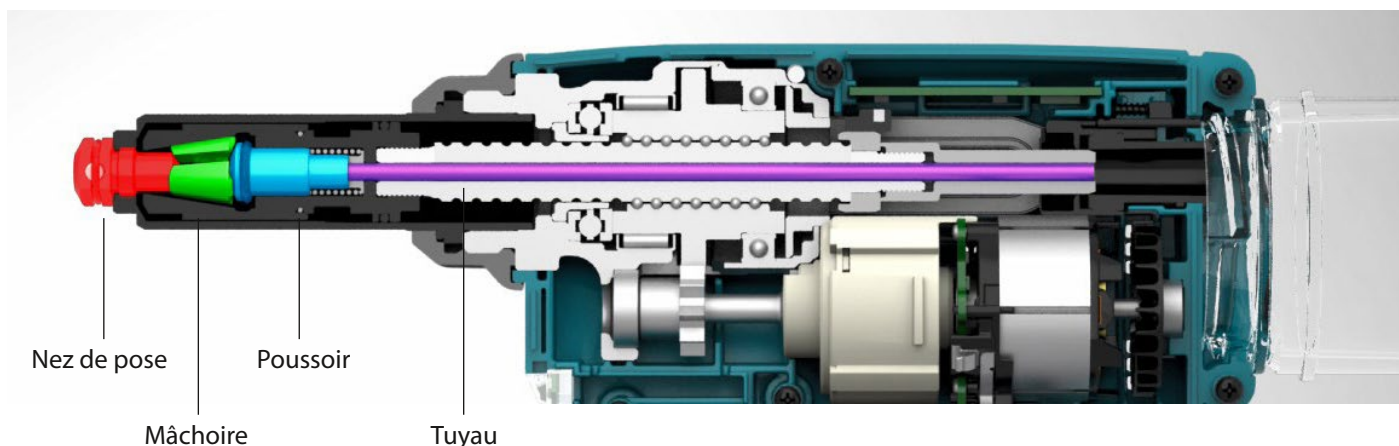

Pour chaque mesure, utilisez la bonne combinaison de nez, mâchoire, et tuyau:

RIVET	NEZ DE POSE	MÂCHOIRE	POUSSOIR	TUYAU
				
Ø 2,4 mm Ø mandrin 1,4 - 1,6 mm	2,4	4,8	Ø 1,9 mm	Ø 2,2 mm (argent)
Ø 3,2 mm Ø mandrin 1,8 - 2,1 mm	3,2		Ø 2,5 mm	Ø 2,6 mm (noir)
Ø 4,0 mm Ø mandrin 2,2 - 2,6 mm	4,0		Ø 3,1 mm	Ø 3,4 mm (argent)
Ø 4,8 mm Ø mandrin 2,6 - 3,2 mm	4,8	4,8 of 6,4	Ø 3,6 mm	Ø 4,1 mm (noir)
Ø 6,0 mm Ø mandrin 3,1 - 3,5 mm	6,0	6,4	Ø 4,0 mm	Ø 4,1 mm (noir)
Ø 6,4 mm Ø mandrin 3,5 - 3,9 mm	6,4		Ø 4,5 mm	Ø 4,6 mm (argent)

ACCESSOIRES DRV250

SET	REF.	CONTENU	REMARQUE
Set 2,4 mm	199729-4	Nez de pose + poussoir + tuyau	Montez mâchoire 4,8
Set 3,2 mm	199728-6	Nez de pose + poussoir + tuyau	Montez mâchoire 4,8
Set A 4,0 mm	191F80-4	Nez de pose + poussoir + tuyau	Montez mâchoire 4,8
Set A 4,8 mm *	191F79-9	Nez de pose + poussoir + tuyau	Montez mâchoire 4,8 of 6,4
Set 6,0 mm *	199725-2	Nez de pose + poussoir + tuyau	Utilisez la mâchoire standard 6,4
Set 6,4 mm **	191F78-1	Nez de pose + poussoir + tuyau	Utilisez la mâchoire standard 6,4
Mâchoire 4,8	199731-7	Mâchoire 4,8 (portée 2,4 - 4,8 mm)	
Mâchoire 6,4 **	199730-9	Mâchoire 6,4 (portée 4,8 - 6,4 mm)	

* Livrée en standard

** Monté en standard

DRV250 - DETAILS

Rivet		Nez de pose		Repère sur la mâchoire	Poussoir		Tuyau	
Taille	Diamètre du mandrin	Repère sur le nez de pose	Diamètre d'orifice		Diamètre d'orifice	Couleur	Diamètre d'orifice	Couleur
ø2,4 mm (3/32")	ø1,4 - 1,6 mm	2.4	ø1,9 mm	4.8	ø1,9 mm	Gris	ø2,2 mm	Argent
ø3,2 mm (1/8")	ø1,8 - 2,1 mm	3.2	ø2,4 mm	4.8	ø2,5 mm	Noir	ø2,6 mm	Noir
ø4,0 mm (5/32")	ø2,2 - 2,6 mm	4.0	ø3,0 mm	4.8	ø3,1 mm	Gris	ø3,4 mm	Argent
ø4,8 mm (3/16")	ø2,6 - 3,2 mm	4.8	ø3,6 mm	4.8 ou 6.4	ø3,6 mm	Noir	ø4,1 mm	Noir
ø6,0 mm (1/4") *	ø3,1 - 3,5 mm	6.0	ø4,0 mm	6.4	ø4,0 mm	Gris	ø4,1 mm	Noir
ø6,4 mm (1/4") *	ø3,5 - 3,9 mm	6.4	ø4,4 mm	6.4	ø4,6 mm	Noir	ø4,5 mm	Argent

*. Le rivet en acier inoxydable n'est pas disponible.