

BLINDKLINKNAGELPISTOOL DRV150 - ONDERDELEN/ACCESSOIRES

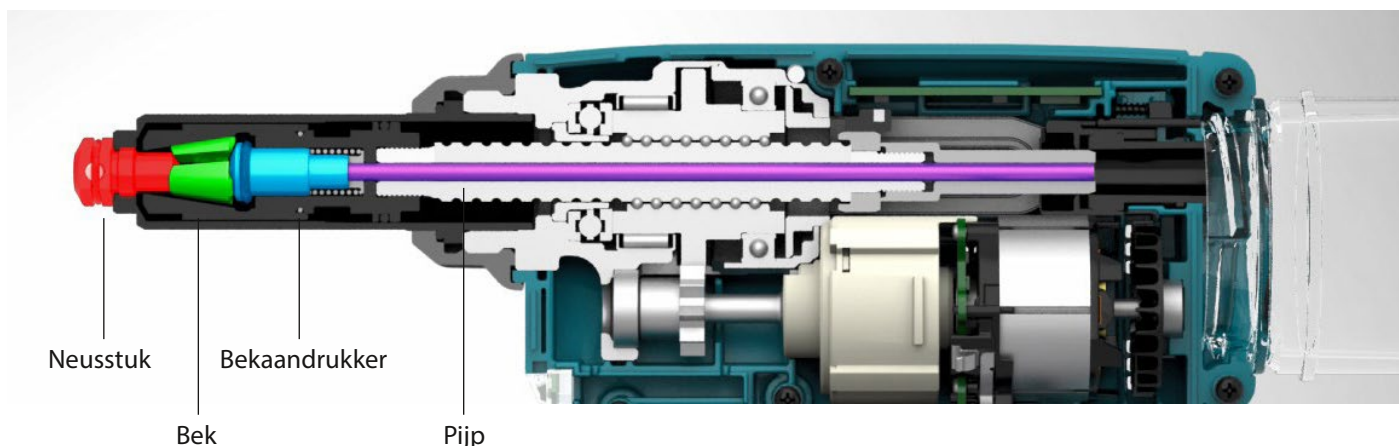

Gebruik per maat de juiste combinatie van neusstuk, bek, bekaandrukker en pijp:

BLINDKLINKNAGEL	NEUSSTUK	BEK	BEKAANDRUKKER	PIJP
				
Ø 2,4 mm Ø trekpen 1,4 - 1,6 mm	2,4	4,8	Ø 1,9 mm	Ø 2,2 mm (zilver)
Ø 3,2 mm Ø trekpen 1,8 - 2,1 mm	3,2		Ø 2,5 mm	Ø 2,6 mm (zwart)
Ø 4,0 mm Ø trekpen 2,2 - 2,6 mm	4,0		Ø 3,1 mm	Geen
Ø 4,8 mm Ø trekpen 2,6 - 3,2 mm	4,8		Ø 3,6 mm	Geen

ACCESSOIRES DRV150

SET	REF.	INHOUD	OPMERKING
Set 2,4 mm *	199729-4	Neusstuk + bekaandrukker + pijp	
Set 3,2 mm *	199728-6	Neusstuk + bekaandrukker + pijp	
Set B 4,0 mm *	191C04-2	Neusstuk + bekaandrukker (zonder pijp)	
Set B 4,8 mm **	191C03-4	Neusstuk + bekaandrukker (zonder pijp)	
Bek set 4,8 **	199731-7	Bek set 4,8 (bereik 2,4 - 4,8 mm)	

* Standaard bijgeleverd ** Standaard gemonteerd

DRV150 SPECIFICATIES - DETAIL

Klinknagel		Neusstuk		Markering op bek	Bekaandrukker		Pijp	
Maat	Diameter van trekpen	Markering op neusstuk	Diameter van gat		Diameter van gat	Kleur	Diameter van gat	Kleur
Ø2,4 mm (3/32")	Ø1,4 - 1,6 mm	2.4	Ø1,9 mm	4.8	Ø1,9 mm	Grijs	Ø2,2 mm	Zilver
Ø3,2 mm (1/8")	Ø1,8 - 2,1 mm	3.2	Ø2,4 mm	4.8	Ø2,5 mm	Zwart	Ø2,6 mm	Zwart
Ø4,0 mm (5/32")	Ø2,2 - 2,6 mm	4.0	Ø3,0 mm	4.8	Ø3,1 mm	Grijs	Geen*	-
Ø4,8 mm (3/16")	Ø2,6 - 3,2 mm	4.8	Ø3,6 mm	4.8	Ø3,6 mm	Zwart	Geen*	-

*. De pijp is niet noodzakelijk voor de werking.

BLINDKLINKNAGELPISTOOL DRV250 - ONDERDELEN/ACCESSOIRES

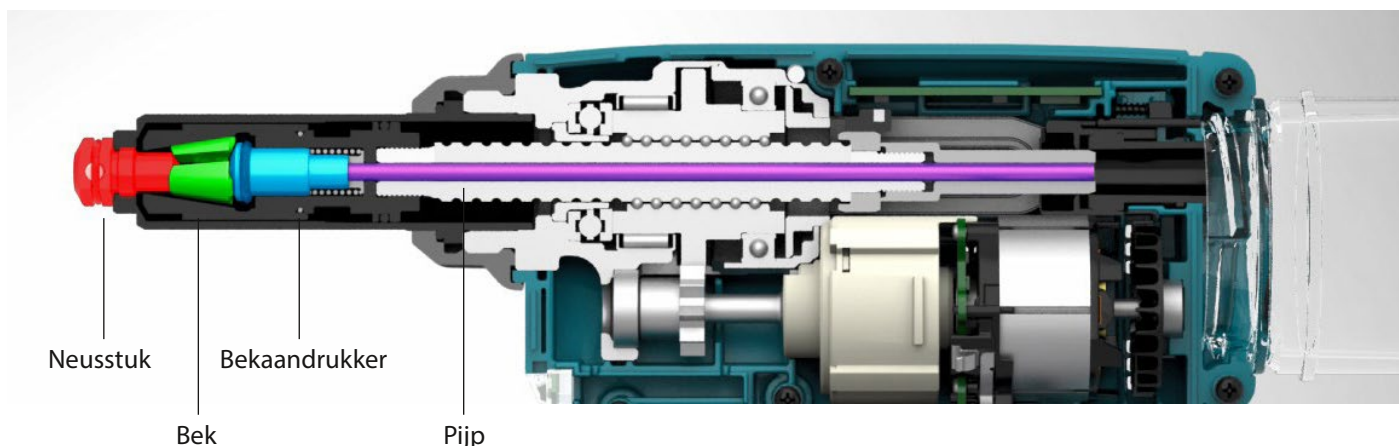

Gebruik per maat de juiste combinatie van neusstuk, bek, bekaandrukker en pijp:

BLINDKLINKNAGEL	NEUSSTUK	BEK	BEKAANDRUKKER	PIJP
				
Ø 2,4 mm Ø trekpen 1,4 - 1,6 mm	2,4	4,8	Ø 1,9 mm	Ø 2,2 mm (zilver)
Ø 3,2 mm Ø trekpen 1,8 - 2,1 mm	3,2		Ø 2,5 mm	Ø 2,6 mm (zwart)
Ø 4,0 mm Ø trekpen 2,2 - 2,6 mm	4,0		Ø 3,1 mm	Ø 3,4 mm (zilver)
Ø 4,8 mm Ø trekpen 2,6 - 3,2 mm	4,8	4,8 of 6,4	Ø 3,6 mm	Ø 4,1 mm (zwart)
Ø 6,0 mm Ø trekpen 3,1 - 3,5 mm	6,0	6,4	Ø 4,0 mm	Ø 4,1 mm (zwart)
Ø 6,4 mm Ø trekpen 3,5 - 3,9 mm	6,4		Ø 4,5 mm	Ø 4,6 mm (zilver)

ACCESSOIRES DRV250

SET	REF.	INHOUD	OPMERKING
Set 2,4 mm	199729-4	Neusstuk + bekaandrukker + pijp	Monteer bek set 4,8
Set 3,2 mm	199728-6	Neusstuk + bekaandrukker + pijp	Monteer bek set 4,8
Set A 4,0 mm	191F80-4	Neusstuk + bekaandrukker + pijp	Monteer bek set 4,8
Set A 4,8 mm *	191F79-9	Neusstuk + bekaandrukker + pijp	Gebruik bek set 4,8 of 6,4
Set 6,0 mm *	199725-2	Neusstuk + bekaandrukker + pijp	Gebruik standaard bek set 6,4
Set 6,4 mm **	191F78-1	Neusstuk + bekaandrukker + pijp	Gebruik standaard bek set 6,4
Bek set 4,8	199731-7	Bek set 4,8 (bereik 2,4 - 4,8 mm)	
Bek set 6,4 **	199730-9	Bek set 6,4 (bereik 4,8 - 6,4 mm)	

* Standaard bijgeleverd ** Standaard gemonteerd

DRV250 SPECIFICATIES - DETAIL

Klinknagel		Neusstuk		Markering op bek	Bekaandrukker		Pijp	
Maat	Diameter van trekpen	Markering op neusstuk	Diameter van gat		Diameter van gat	Kleur	Diameter van gat	Kleur
ø2,4 mm (3/32")	ø1,4 - 1,6 mm	2.4	ø1,9 mm	4.8	ø1,9 mm	Grijs	ø2,2 mm	Zilver
ø3,2 mm (1/8")	ø1,8 - 2,1 mm	3.2	ø2,4 mm	4.8	ø2,5 mm	Zwart	ø2,6 mm	Zwart
ø4,0 mm (5/32")	ø2,2 - 2,6 mm	4.0	ø3,0 mm	4.8	ø3,1 mm	Grijs	ø3,4 mm	Zilver
ø4,8 mm (3/16")	ø2,6 - 3,2 mm	4.8	ø3,6 mm	4.8 of 6.4	ø3,6 mm	Zwart	ø4,1 mm	Zwart
ø6,0 mm (1/4")*	ø3,1 - 3,5 mm	6.0	ø4,0 mm	6.4	ø4,0 mm	Grijs	ø4,1 mm	Zwart
ø6,4 mm (1/4")*	ø3,5 - 3,9 mm	6.4	ø4,4 mm	6.4	ø4,5 mm	Zwart	ø4,6 mm	Zilver